

# Bobsleebaan

Bobsleeën is een Olympische wintersport, waarbij een bochtig ijsparcours wordt afgelegd in een bestuurbare slee. Bobsleeën is genoemd naar het Engelse woord to bob, wat op- en neerbewegen betekent. De deelnemers bewegen zich op rechte stukken naar voren en achteren om sneller te gaan.

## Doelgroep

Groep 1.

## Kerdoel

25, 42, 44, 45.

## Domein

Hoofdstuk 1 en 2 van de domeinen uit de natuurwetenschap.

## Lesdoel

Constructie, verbindingen, wrijving. De leerlingen kunnen een hellingbaan maken en doen onderzoek naar de optimale helling. De hellingbaan is ook als springschans te gebruiken!.

## Samenvatting lesinhoud

De leerlingen maken een bobsleebaan van papier. De benodigde materialen en maten zijn aangegeven op het werkblad.

## Meer informatie

Al voor de Tweede Wereldoorlog werden er wedstrijden gehouden. Dit was op een ijsparcours, maar later werden er speciale banen gebouwd. Er zijn in totaal vijftien officiële wedstrijd bobsleebanen. Deze bobsleebanen zijn allemaal ruim een kilometer lang en kennen een hoogteverschil tussen start en finish van meer dan honderd meter. Snelheden op een bobsleebaan kunnen wel oplopen tot zo'n 140 km/uur.

- Achtergrondinformatie: Wikipedia - bobslee
- Wist je dat ..... ?
  - Nederlandse studenten werktuigbouwkunde in 2005 een bobsleebaan hebben gebouwd in Harderwijk? Deze baan een kopie is van de Olympische baan in Turijn?
  - je tegenwoordig ook op wintersport in de sneeuw en in pretparken kunt bobsleeën?
  - aan het begin van de jaren '90 van de vorige eeuw de sport pas is opengesteld voor vrouwen?
  - de start van de race bepalend is voor hoe snel je gaat? Het is dus van belang om bij de start zo snel mogelijk te reageren.
- Bronvermelding:
  - <http://www.nieuwsbank.nl/inp/2005/03/21/R139.htm>
  - <http://www.rhonealpes-toerisme.nl/articles/weekend/sneeuw/ongewoon/een-grote-bobsleebaan-voor-volwassenen-591-7.html>
  - wikipedia

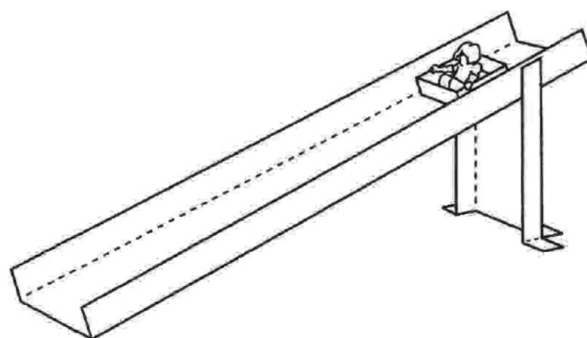

Staander en goot met U-profiel.